

# Расходомер серии PD 340

Высокоточный  
расходомер  
для применения в  
санитарных установках



PROCES-DATA A/S

## Введение

## Расходомер серии PD 340

Расходомер PD 340 это электромагнитный счетчик для точного волюметрического измерения электропроводных жидкостей. Расходомер применяется в установках, где требуются высокие санитарные стандарты. Прочная конструкция способствует его использованию в установках, где наблюдается присутствие твердых частиц в протекающей жидкости.

## Преимущества

- Предназначен для санитарных установок – создан для пищевой промышленности.
- Отсутствие подвижных частей – Нет необходимости поддерживать необходимые консервационные работы.
- Прочная и компактная конструкция – легкость монтажа, даже в сложных установках.
- Фабричная конфигурация удовлетворяет требования клиента. – Облегчает установку, позволяет сэкономить время и деньги.
- Точность измерения не зависит от изменений профиля течения – Обеспечивает высокую точность даже в случае изменения вязкости жидкости. Нет необходимости калибровки при изменении протекающего рабочего тела, нр. молоко, сливки или жидкости содержащие твердые частицы.
- Оптимизация по отношению к точности и линейности. Применение функции линеаризации позволяет измерять в зоне до 1:100 значения предела измерения. Обычно счетчик можно подобрать учитывая диаметр труб установки, что снижает расходы, а также минимизирует падение давления – связано с отсутствием необходимости редуцировать диаметра труб.
- Волюметрическое измерение: м<sup>3</sup>, литр, американский галлон и пр.

## Функции

- Импульс и выходная мощность 4-20
- Функция контроля количества
- Встроенный контроллер PI.
- Соединение с дисплеем. (PD 210)
- Связь благодаря протоколу **P-NET** IEC 61158 Fieldbus.
- Два встроенных счетчика, суммирующих измеряемый объем.
- Ввод цифрового сигнала и датчика температуры.

## Спецификация

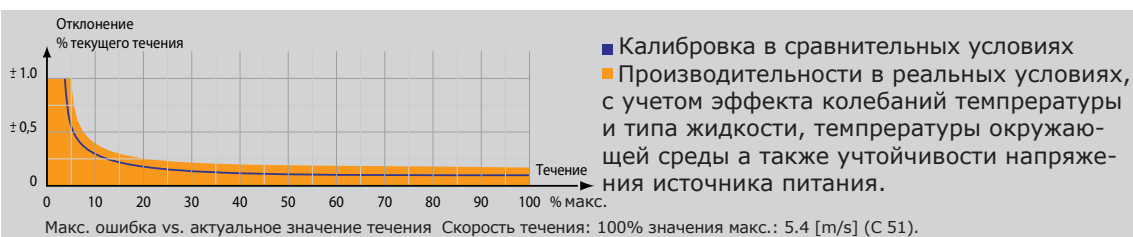

- Ошибка измерения течения.: Диаграмма выше
- Ошибка выхода тока: Как на диаграмме ±0.3% значения предела выхода тока.
- Линейность: диаграмма выше
- Повторяемость: Макс. 0.5 x ошибка, (диаграмма)
- Температура жидкости: -30 °C до 100 °C
- Давление жидкости: Макс. 10 bar
- Проводимость жидкости: Мин. 5 µS/cm
- Питание: 24V AC ±15% или 24V DC ±15%
- Потребление мощности: Макс. 6 W

## Утверждения

- 3-A - № утверждения: 1382
- MID 2004/22/EC – № сертификата оценки согласованности EC: TC7204



При выборе размера измерителя воспользуйтесь диаграммой слева а также ниже следующими указаниями:



## Подбор измерителя

## Механические параметры

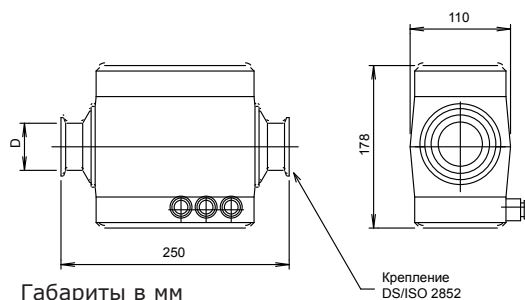

Модель	Диаметр D в мм	макс течение м <sup>3</sup> в час	весь в кг
C 25	25	8	5
C 38	38	20	5
C 51	51	40	5
C 63	63	80	5
C 76	76	120	5
*C 102	102	200	10.5

\*Другая структура и механические параметры



**PROCES-DATA**

Navervej 8-10 • 8600 Silkeborg • Denmark  
 Tel.: +45 87 200 300 • www.proces-data.com